



居銓中華中學

防疫指南5.0

17.11.2021修訂

出门上学前请检查



1. 请确定自己没有发烧、感冒等症状，如有
请向校方请假，务必看医生并留在家中。
2. 带上装满一天足够的饮用水的水壶。
3. 尽量自备早餐和午餐，减少到食堂购买食
物。
4. 每天携带自己的餐具，确保卫生安全。





检测点需知



1. 学生可从学校正门口、诗圣园侧门进入。
 2. 学生必须佩戴口罩。
 3. 学生需通过检测点检测体温再进入校园。
- *请依据流动线图进入校园检测再到教室。



检验步骤

1.校门口及诗圣园设有测温仪。



2.使用搓手液消毒 → 检测体温



3.在检验点必须完成两个步骤才能到教室。



4.凡体温超过37.5摄氏度或以上的学生，将安排复测（耳测）。如有发现超过37.5摄氏度和感冒咳嗽症状需立刻回家。



教室动线图

国玉楼

教学大楼

学生活动中心暨体育馆

致知苑

诗圣园

颜文举科学大楼

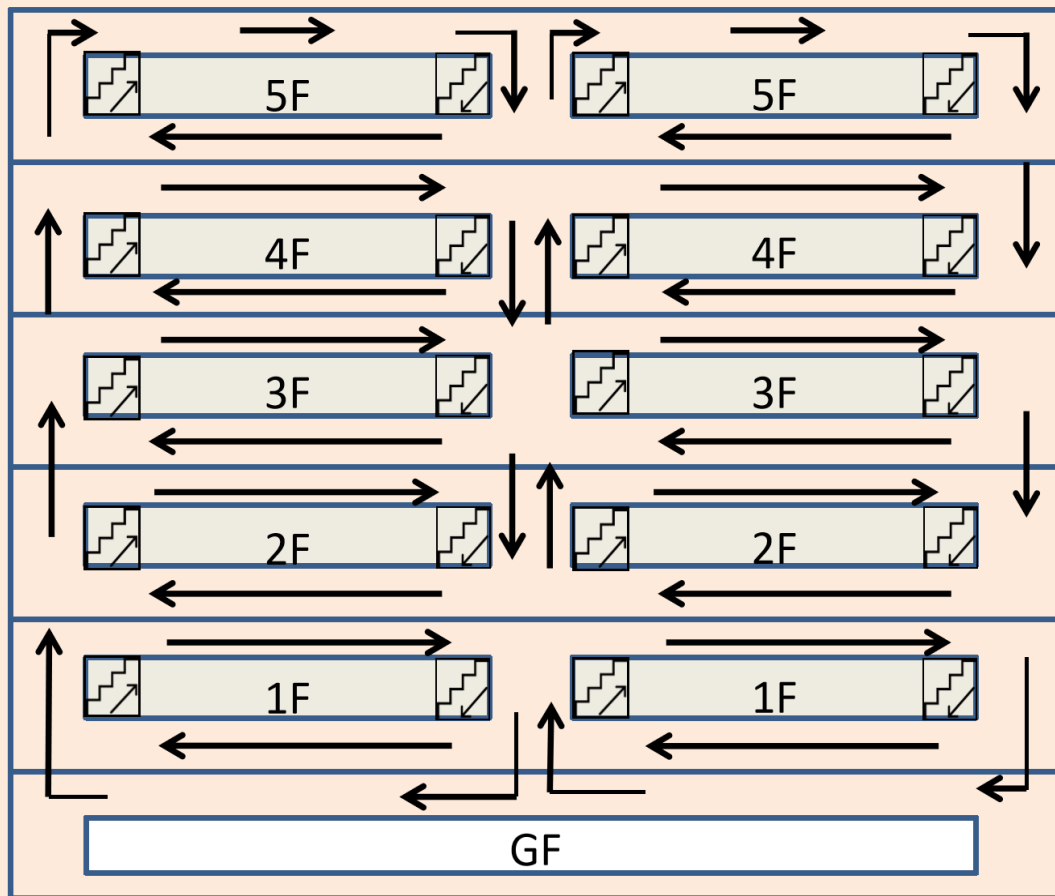

校门

教室内

- 打开门窗
- 保持通风
- 不逾越座位
- 保持社交距离

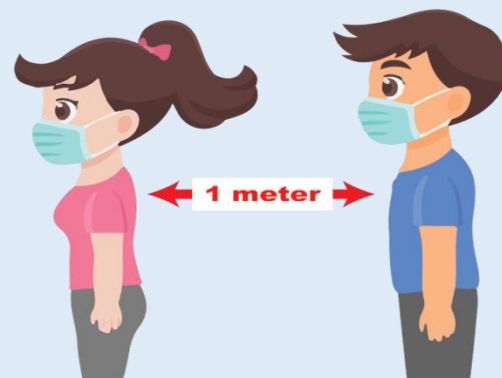

厕所使用规范

1. 厕所最多限5人同时使用，其他人等请站在厕所外红线处等候。



2. 进入厕所内也需保持应有的社交距离。

